

# Nosič

## bez blatníku

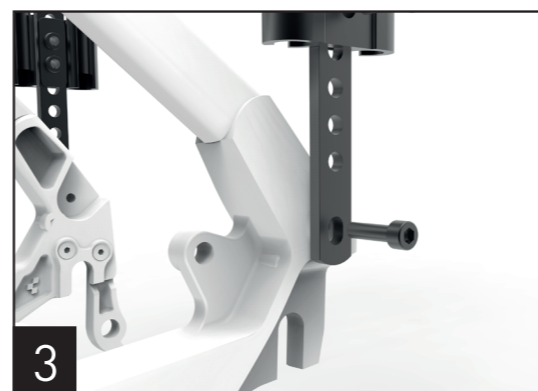

**1. Povolte šrouby konstrukce nastavitelného horního zábradlí. Ale nepovolujte šrouby úplně.**

2. Nainstalujte horní spojovací zábradlí na příslušné rozhraní rámu. Použijte přiložené šrouby M5x16mm.

3. Nainstalujte spodní konec nosiče do otvoru pro montáž na zásuvný šroub v rámu. Použijte přiložené šrouby M5x16mm.

4. Nastavte výšku nosiče tak, aby perfektně seděl na vaše kola. Odšroubujte šrouby M5x16mm z matic M5 a nastavte nosič do správné výšky.

5. Nasměrujte nosič vodorovně a utáhněte šrouby konstrukce nastavitelného zábradlí. Aby se dokonale přizpůsobily větším velikostem rámu, může být nutné oříznout horní nastavitelné zábradlí.

## s blatníkem

mit Schutzblech / with mudguard

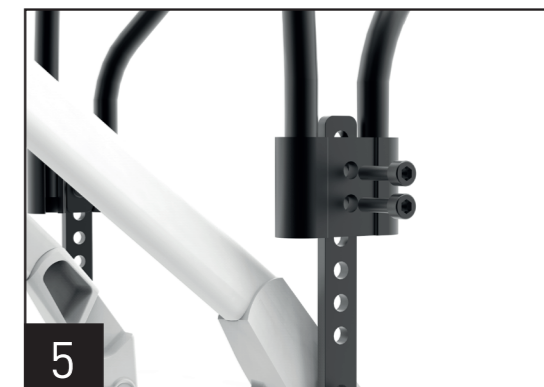
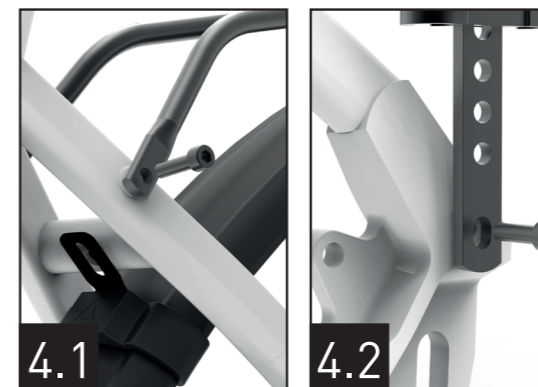

1. Připojte horní přední konec nosiče k blatníku pomocí přiloženého adaptéru nosiče (viz přehled!). Blatník je potřeba provrtat 7mm vrtákem. Věnujte pozornost tomu, že poloha vyvrtaného otvoru je uprostřed profilu blatníku! Blatník je potřeba seřadit společně s nosičem na kolo. Místo vrtání je potřeba označit perem!

2. Připojte horní zadní konec nosiče k blatníku pomocí přiloženého adaptéru nosiče (viz přehled!). Blatník je potřeba provrtat 7mm vrtákem. Pozor, poloha vyvrtaného otvoru je uprostřed profilu blatníku!

3. Povolte šrouby konstrukce nastavitelného horního zábradlí. Ale nepovolujte šrouby úplně.

4.1 Nainstalujte horní spojovací zábradlí na příslušné rozhraní rámu. Použijte přiložené šrouby M5x16mm.

4.2 Nainstalujte spodní konec nosiče do otvoru pro upevnění šroubu v rámu. Použijte přiložené šrouby M5x16mm

5. Nastavte výšku nosiče tak, aby dokonale odpovídal velikosti vašeho kola. Odšroubujte šrouby M5x16mm z matic M5 a nastavte nosič do správné výšky.